

Teknik bilgiler

MT 3000-3(i) STANDARD



PowerFeeder MT 3000-3(i) Standard

Özel Sınıf

ÖNE ÇIKAN TEKNİK ÖZELLİKLER

- > Taşıma-aktarma kapasitesi 1.200 t/saat
- > Malzeme haznesi 15 ton
- > Ağırlığı 19.765 kg
- > Motor gücü: 160/142 kW, 2.000 U/dak.
- > Çalışma hızı: 25 m/dak.

MT 3000-3(i) Standart - Daha fazla verimlilik ve konfor

Üstün performanslı besleyici MT 3000-3 (i) Standart, güvenilir biçimde üstün taşıma-aktarma kapasitesi ve yol finişerlerine kesintisiz ve temassız malzeme beslemesi için mükemmel bir partnerdir.

Kullanıcı dostu olma özelliğini ve makine verimliliğini daha da artırmak için yeni MT 3000-3(i) Standart, „Tire 3“ makine konseptiyle donatılmıştır.



TEKNİK VERİLER	MT 3000-3i STANDARD	MT 3000-3 STANDARD
Güç Ünitesi		
	AB/EFTA Ülkeleri/ABD/Kanada/Japonya için	Diğer ülkeler için
Motor		
> Uygulama	6-silindirli dizel motor, sıvı soğutmalı	
> Üretici	Deutz	
> Tipi	TCD 6.1	TCD 2012
Gücü		
> Nominal gücü	160 kW, 2.000 U/dak. (DIN normuna göre)	142 kW, 2.000 U/dak. (DIN normuna göre)
> ECO-kademesi	152 kW, 1.800 U/dak.	134 kW, 1.800 U/dak.
Emisyon bilgileri		
> Egzoz emisyon standardı	AB Faz V, ABD EPA Tier 4f	AB Faz 3a, ABD EPA Tier 3
> Eksoz gazının sonradan arıtılması	DOC, DPF, SCR	
Yakıt tankı	450 litre	
Taşıma Ünitesi		
Paletler		
> Uygulama	kauçuk ile kaplanmıştır	
> Temas yüzeyi	3.060 x 305 mm	
Hızlar		
> Çalışma Hızı	25 m/dakika (maks.), kademesiz olarak ayarlanabilen	
> Nakil Hızı	4,5 km/saat (maks.), kademesiz olarak ayarlanabilen	
Hazne		
Depolama kapasitesi	15 ton	
Genişlik	3.680 mm	
Besleme yüksekliği	600 mm (hazne tabanından)	
İtme makaraları		
> Standart	salınımlı	
İlave Malzeme Haznesi		
Depolama kapasitesi	18 - 25 ton	
	(Finişerin haznesine monte edilir)	

Malzeme Aktarma Sistemleri

Helezonlar	
> Uygulama	2, transfer haznesinde helezon konveyörler
> Standart	silindirik helezon konveyörler
> Çapı	300 mm
> Tahrik	hidrolik tekli tahrik sistemleri
> Hız	100 U/dak.
Kayışlı konveyör	
> Uygulama	1 adet, hidrolik tahrikli
> Bant genişliği	1.100 mm
Taşıma kapasitesi	
> Uygulama	maks. 1.200 ton/saat*

Boyutlar (nakliye) ve Ağırlıklar

Genişlik	
> Uygulama	3 m
Uzunluk	
> Uygulama	8,95 m
Yükseklik	
> Uygulama	3,1 m
Ağırlık	
> Uygulama	19.765 kg

Açıklamalar: DOC = Dizel Oksitlenme Katalizörü, DPF = Dizel Atık Zerrecikleri Filtresi, SCR = Seçmeli Azaltma Katalizörü,
*karışımın türüne bağlı olarak

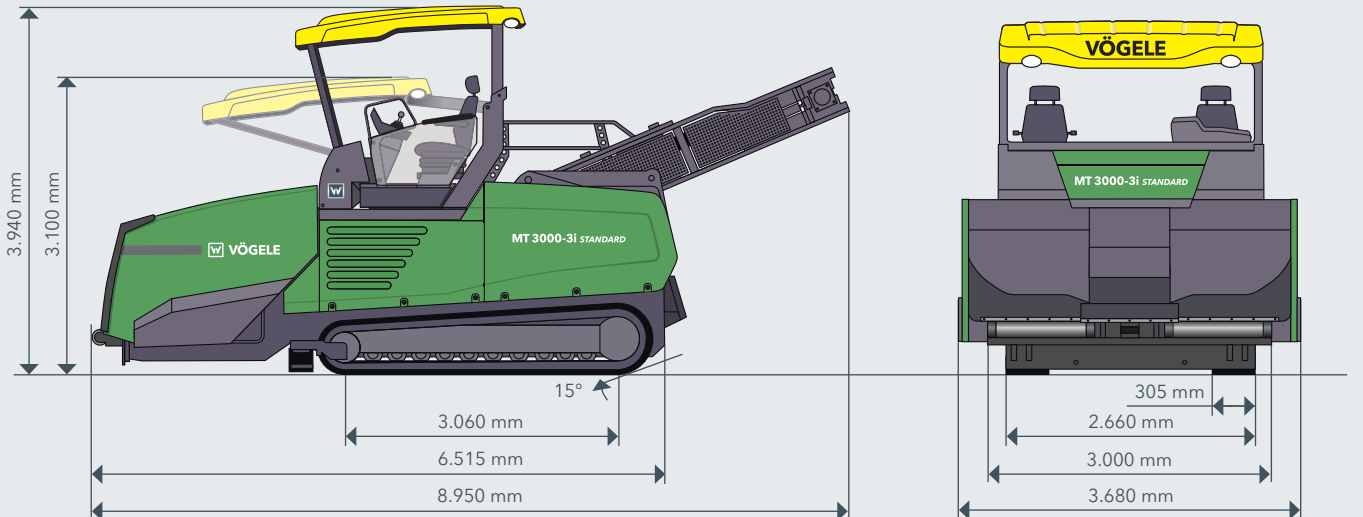
YANDAN VE ÖNDEN GÖRÜNÜM

MT 3000-3(i) STANDARD'IN ÖNE ÇIKAN ÖZELLİKLERİ

- > VÖGELE PowerFeeder MT 3000-3(i) Standart'ın güçlü taşıma konsepti saatte 1.200 tona kadar karışım taşıyabilir
- > Çok sayıda konfor ve otomatik fonksiyona sahip ErgoPlus 3 kullanım sistemi
- > PaveDock Assistant ile malzeme beslemesi ve kamyon sürücüsü arasında kolay iletişim
- > Malzeme haznesinin değiştirilmiş geometrisi, kamyonların kolayca yanaşmasına ve hızlı bir şekilde boşaltma yapmasına olanak tanır
- > Optimum dizel ısıtıcı, karışımı ilk kamyon yükünden itibaren güvenilir bir şekilde doğru sıcaklıkta tutar
- > Yeni bakım ve servis tasarımı, bakım, ayar ve temizlik için ilgili tüm noktalara erişimi kolaylaştırır

DONANIM	MT 3000-3i Standard	MT 3000-3 Standard
> Kolay ve ergonomik kullanım konsepti ErgoPlus 3	■	■
> Lüks operatör koltuğu	■	■
> Isıtımlı sağlıklı sürücü koltukları	□	□
> Sileceklili ön cam	□	□
> Güçlü trifaze jeneratör	■	■
> Halojen çalışma lambaları	■	■
> LED çalışma lambaları	□	□
> Taşıma-aktarma programlarını kolayca uygulamak ve kaydetmek için AutoSet Plus	□	□
> Aydınlatma balonu için 2 bağlantı soketli topraklamalı priz	■	■
> Gece çalışmaları için aydınlatma balonu	□	□
> Hidrolik hazne ön kapağı	■	■
> Paletli finişer için ilave hazne	□	□
> Konik helezon konveyör	□	□
> Elektrikle ısıtılan ve hidrolik olarak katlanabilen konveyör için kazıyıcı	■	■
> Temassız yüzey projektörlü dizel tahrikli bant ısıtıcı	■	■
> Otomatik direksiyon kontrolü, mekanik veya ultrasonik	□	□
> Mekanik veya elektronik mesafe kontrolü (lazer kontrollü)	□	□
> İletişim sistemi PaveDock Assistant	□	□
> Tank ve hortum makaralı temizleme sistemi	■	■

Liste teslimat kapsamının sadece bir özetini içerir.
Standart donanım ve opsiyonlar satış bölgesine göre farklılık gösterebilir.

■ Standart donanım □ opsiyonel olarak

JOSEPH VÖGELE AG

Joseph-Vögele-Str. 1
67075 Ludwigshafen
Germany

T: +49 621 8105-0
F: +49 621 8105-461
M: marketing@voegele.info

➤ www.voegele.info

